

【応募用紙】

提出いただいた応募書類（定款等、役員名簿、収支書類を除く）は、活動内容紹介のため、ホームページ上に公開します。

1 応募者概要

事業所	名 称	(ふりがな： たけまつしょうじかぶしがいしゃ) 武松商事株式会社		
	代表者役職・氏名	代表取締役 金森和哉	従業員数	231名
	所在地	〒231-8545 横浜市中区山下町105番地		
	ホームページアドレス	https://www.takematsu.co.jp/		
	事業開始年月	1976年（昭和51年）5月	環境への取組を開始した年月	地域清掃：2006年1月 エコアクション21：2009年8月
	事業内容	<ul style="list-style-type: none"> ・一般廃棄物収集運搬業 ・産業廃棄物収集運搬業 ・引越業務 ・一般貨物運送事業 ・古紙リサイクル ・養豚事業・食品のリサイクル ・各種廃棄物のリサイクル ・各種金属のリサイクル ・廃棄物に関するコンサルティング・管理業務 ・解体業 		
	環境への取組について過去に受けた表彰等	横浜市「ハマロード・サポーター」協賛感謝状		
本社	名 称	武松商事株式会社	所在地	横浜市中区山下町105番地
	総従業員数	231名	資本金	4,800万円

2 環境に対する企業理念の設定、管理体制

(1) 基本理念・自己宣言等

<p>【企業ミッション】 “いい循環が生まれる その真ん中に。”</p> <p>地球規模で環境保全活動が求められている時代において私たちがすべきことは、廃棄物や不用品を単なるゴミとして処理するだけでなく、リサイクル、リユースの可能性を追求し循環型社会のチカラになること。</p> <p>その先に見据えているのは、人、企業、社会、そしてこの星の幸せな未来です。</p> <p>企業や個人のおお客様の多岐に渡る回収ニーズに応える多種多様な車両に、各種リサイクル工場、横浜におけるリユース活動の拠点を目指すエコクル・ファクトリー。</p> <p>こうしたハード面の強化に、Takematsuならではのアイデアをプラスすることで、他では「できない」ことにも果敢にチャレンジしていく。“いい循環が生まれる、その真ん中に。”</p> <p>横浜の地域密着型の企業として、Takematsuは、横浜がこの星に誇れる企業になります。</p> <p>【環境方針】 ※資料(1)「環境方針」ご参照</p> <p>《環境理念》</p> <p>当社は、環境との調和を最重要課題の一つとして捉え、循環型社会形成に貢献するための技術研究および商品開発に努めるとともに、環境へのやさしさを優先して環境保全活動を推進してまいります。</p> <p>《行動指針》</p> <p>武松商事は、自らの事業活動が環境に与える負荷の度合いを的確に認識し、自主的、積極的、かつ継続的にこれらを低減してまいります。</p> <p>1. 二酸化炭素(CO2)排出を削減します。</p>
--

- ・収集運搬車両、重機、営業用車両の燃料を節約
 - ・事務所、工場内の電気、ガス使用量を節約
2. 上水使用量を削減します。
 3. 自社より排出する廃棄物を削減します。
 4. 取り扱う廃棄物のリサイクル量を向上します。
 5. 全従業員に周知徹底します。
 6. 環境関連法規等を遵守します。
 7. グリーン購入を推進します。
 8. 科学物質の取扱い管理を徹底します。

(2) 環境マネジメントシステム関連

	取組等の名称	詳細内容
ア 認証等	エコアクション21	2009年7月25日、「エコアクション21」の認証取得に向け「キックオフ宣言」を発出。8月より着手。 ※資料(2)「キックオフ宣言文」ご参照 2010年4月28日、初回認証・登録以降、毎年更新審査を受検。 2020年4月28日、第9回更新(10年継続認証登録)達成。
イ 組織体制	組織・責任権限明確化	2009年8月1日、環境に配慮した企業活動推進のために、「環境経営システムに関する責任・権限通知」を発出。以降、対象部門を拡大し現在に至る。 ※資料(3)「実施体制(責任権限通知)」 資料(4)「実施体制(組織体制図)」ご参照
ウ チェック機構	環境経営マニュアル	産業廃棄物処理業者向けガイドラインに基づき、その要求事項に適合した環境経営システムを構築、運用するために、「環境経営マニュアル」を制定。 ※資料(5)「環境経営マニュアル」ご参照
	マネジメントレビュー(取組状況確認・評価)	環境目標の達成・活動状況の確認と評価を定期的実施。年1回とりまとめを行い代表者へのマネジメントレビューを実施。 ※資料(6)「マネジメントレビュー報告書」ご参照
	緊急事態時対応	広義の環境負荷軽減策の一環として、各サイト別に「緊急事態対応手順書(火災発生、地震発生、車両火災等)」を策定。 ※資料(7)「緊急事態対応手順書(抜粋)」をご参照
	緊急事態訓練(防災訓練)	合わせて緊急事態発生時または緊急事態対応訓練時に「緊急事態報告書」による予防・再発防止について点検・チェックの仕組みを構築。 ※資料(8)「緊急事態報告書(抜粋)」をご参照
	環境関連苦情・要望対応	環境に関わる社外からの苦情や要望に対する処理手順を策定 ※資料(9)「環境関連苦情・要望等処理手順書」をご参照
	環境関連社内提案促進	社員等から改善提案等があった場合の手順を策定 ※資料(10)「環境関連社内提案手順書」をご参照
	職場巡回パトロール実施	作業安全・環境点検目的で職場巡回を定期的実施
エ その他の取組	従業員への教育機会づくり(安全衛生等を含む)	①安全大会(年1回)(ドライバー編、工場編) ②職場別交通安全ミーティング(各4半期1回) ③入社ガイダンス(雇入れ時教育)(都度) ※資料(11)「さまざまな教育機会」ご参照
	従業員への参画意識醸成	社内報を通じた従業員および家族への事業活動共有(月刊) ※資料(12)「社内報おーちゃん通信」ご参照
	グリーン購入推進	事務消耗品を中心とした消耗品のグリーン購入を積極的導入

(3) 取組結果等の公表・広報

- ・エコアクション21認証規格に基づく「環境活動レポート」を毎年作成。エコアクション21中央事務局を通じてレポートを公表。
- ・毎月の地域清掃活動、不定期イベント等については、ホームページ>新着情報《エコハマだより》に掲出。
※資料(13)清掃活動のホームページ掲出例

3 環境に配慮した製品や技術開発、サービス等の提供・導入

製品・技術・サービスなどの名称	詳細内容
多種多様な車両、分別用ごみ袋の導入	食品リサイクルや一時多量ごみ対応を含めた、廃棄物の資源化・減量化促進のための多種多様な車両を導入。 ごみの種類別の専用のごみ袋（リサイクル品）を使用しごみの分別を促進。 ※資料（14）「多種多様な車両、分別用ごみ袋の導入」
低公害車の導入	環境に配慮したハイブリッド車の導入を進めています。 
リユース事業 “エコクル”	企業・家庭から排出される粗大ごみ・不用品の買取回収サービスおよび買取した不用品をリユース品として国内外市場へ再流通させるサービスを提供。 不用品を単なる廃棄物として処理（焼却・埋め立て等）するのではなく、リユース品として市場に還元することによって、国内の廃棄物の減量化を目指す。また、発展途上国等にリユース品を届けることにより、幾分かの経済支援にも貢献。 サービス名を“エコクル”（いまくる、すぐくる、リサイくる）と命名し、収集運搬車両もマスコットキャラクターを入れた明るく、親しみのあるデザインにラッピング。 2019年8月に金沢区鳥浜町に新たなリユース事業拠点「エコクルファクトリー」（敷地面積500坪）を開設。 賛同いただいた顧客の協力により、顧客店頭にて「出張不用品買取」も実施。 粗大ごみや不用品の扱いに悩まれていた市民の皆様に、安易にごみ（廃棄物）にせず、気軽にご利用いただけるサービスとしてお役に立てるよう努めています。 ※資料(15)「リユース事業拠点「エコクルファクトリー」および出張不用品買取」ご参照
アップサイクル事業	収集した廃素材をごみとして処理するのではなく、機能性やデザイン性を加え、新たな商品価値を付加し市場への還元を目指す。当社担当者（デザイナー）が自作するだけではなく、社内常設施設または社外イベント会場等でワークショップ形式“アップサイクル工房”でアップサイクル品を試作してもらう機会も提供。子供達や市民の皆さんにもワークショップを通じて、安易にごみ（廃棄物）にしない、捨てる物に新しい価値を付加し再利用できることを体験していただく。 直近では、生徒・学生の社会体験・修学機会のひとつとしてお問合わせ・ご相談が増えてきています。 ※資料(16)「アップサイクル事業」ご参照

4 事業活動において環境に配慮している取組、社会貢献活動

※取組や活動を開始した年度も記載してください。

	取組・活動等の名称	詳細内容
(1)省エネ・CO2 排出量削減の 取組 ※①～⑤ 2009年頃開始	①電力使用量節減	<ul style="list-style-type: none"> 冷暖房の管理 待機電力の削減 つけっ放しをなくす 不要な場所の電源を落とす 従業員使用箇所の電気をこまめに消す
	②車両・重機燃料節減（軽油）	<ul style="list-style-type: none"> 適正な車両清掃及び整備 タイヤの空気圧を適正にする
	③車両燃料節減（ガソリン）	<ul style="list-style-type: none"> 作業の効率化 エコドライブの運転の実施・意識づけ（長年エコドライブマイスター資格取得を奨励）
	④都市ガス使用量節減	<ul style="list-style-type: none"> 作業の効率化
	⑤水資源投入量節減	<ul style="list-style-type: none"> 出しっ放しにしない 食器の洗浄は、まとめ洗いをする

	(水使用量)	<ul style="list-style-type: none"> ・清掃時の節水を心がける ・洗車方法の工夫、洗車機を使う ・散布量の節水 ・リサイクルカート洗浄での節水 ・洗車時 バケツの利用 ・搬入に合わせた散布量の調整
(2) 廃棄物削減の取組 ※①～② 2009年頃開始 ③ 2010年頃 ④ 2018年頃	①再資源化率向上 (自社排出廃棄物)	<ul style="list-style-type: none"> ・文書のデータ化 (ペーパーレス化) ・リサイクル可能ごみの種類把握 ・可燃とプラスチックの分別 ・廃棄物の分別徹底・強化 ・選別の声かけ・指示だし
	②再資源化率向上 (受託廃棄物)	<ul style="list-style-type: none"> ・受託した産業廃棄物の分別の徹底 (機械選別・手選別) ・リサイクル資源の再資源化 (発泡スチロール再生、食品リサイクル含む)
	③リユース品の積極回収・再利用促進	<ul style="list-style-type: none"> ・事業系・家庭系の不用品の積極的買取・回収 ・従前廃棄物として扱われたものをできるだけ不用品として買取 ・収集した不用品をリユース品として国内外市場に再流通
	④アップサイクルへの取組み	<ul style="list-style-type: none"> ・収集した廃素材をごみとして処理するのではなく、機能性やデザイン性を加え、新たな商品価値を付加し市場への還元を目指す。
(3) 生物多様性保全等の取組	バイオ燃料の使用	<ul style="list-style-type: none"> ・ユーグレナ由来のバイオ燃料を使用することにより、CO₂の排出削減を目指します。
(4) 社会貢献活動	①地域美化支援	<ul style="list-style-type: none"> ・地域清掃活動：自社拠点近郊の地域を定期的に清掃 (ごみ拾い) 毎月1回定期的に実施。2006年1月より2020年10月で第150回を重ねる。 ※資料(17)「地域清掃活動」
	②地域イベント参画	<ul style="list-style-type: none"> ・地域企業・商店街等主催のイベントに参加し、不用品回収受付やアップサイクル工房 (工作教室) を開催。環境保全啓蒙活動実施。 ・地元を代表するサッカーチーム「横浜FC」との「エコパートナー」契約に基づき、「横浜FC」主催の環境保全活動に協働。 ※資料(18)「地域イベント参画」
	③フードバンク支援	<ul style="list-style-type: none"> ・フードロス削減への取組みを行う NPO 法人への支援 (寄付金、イベント共催、保管倉庫無償貸与など)

5 成果を上げている取組や先駆的・模範的な取組・事業

取組や事業の名称	詳細内容
業種イメージ刷新	<p>当社は環境負荷軽減のために“3R活動”を広く市民の方にご理解いただくことが重要と考えています。これまで“地味なイメージ”または“3K”にとられがちであった廃棄物処理・リサイクル事業 (業種) をもう少し身近で親しみのある事業として認知いただき、廃棄物の削減やリサイクル、リユースに少しでも関心を持っていただきたいと思って下記のような取組みを行っており、当社のお客様、お取引様、市民の方からも好意的なご感想を頂戴しています。</p> <p>①収集運搬車両のデザイン一新 市民の方の目に触れる機会が多い廃棄物収集運搬車両の外装を明るく、親しみのあるデザインに一新中です。 ※資料(19)「新デザイン車両」</p> <p>②積極的な広報活動 (テレビCM、ラジオCM、広告看板など) 当社の販売促進、認知度向上が主目的ではありますが、積極的に露出することで業種、事業への認知度が高まるものと考えています。 テレビCM：テレビ神奈川、J-COM ラジオCM：横浜マリンエフエム (86.1MHz) 広告看板：「エコルファクトリー」「金沢シーサイドライン (3駅)」「横浜スタジアム」 ※資料(20)「各種広報活動」</p>
アップサイクル	<p>前述の通り、廃素材をごみとして処理するのではなく、機能性やデザイン性を加え、新たな商品価値を付加し市場へ還元することを目指す「アップサイクル工房」は、少しずつ認知され話題にも上げていただくようになってきました。 アップサイクルのワークショップに参加された方、また「アップサイクル工房」を視察に来られた方から、お褒めの言葉をたくさん頂戴するようになってきました。</p>

6 今後の取組・活動方針

※次年度以降の目標や継続のための取組・活動方針も含めて具体的に記入してください。

※現在活動休止中の場合でも、今後の活動の見込みや方針について御記入ください。

次年度以降も現在の取組を地道に継続していくことが大事であると考えています。

当社の環境美化活動の象徴ともなっている「地域清掃活動」も150回を数え、今後200回、300回と回を重ね、地域の皆様と共存共栄させていただくこと。

本業であります廃棄物の収集運搬事業、中間処理事業を環境に配慮しながら停滞させることなく運営すること。

新たな不用品を活かす「リユース事業」「アップサイクル事業」をさらに認知いただけるようにすること。

近年にわかに浸透してきた「SDGs」の取組みにも、廃棄物処理・リサイクル事業者として「何ができるのか」を自問自答し、新しいことにもチャレンジしていく所存であります。

一例として、「バイオマスプラスチック製のごみ袋」の製造・販売等も検討中であります。

今般の新型コロナウイルス感染症の拡大により、廃棄物処理・リサイクル事業が「エッセンシャルワーカー」のひとつとして取り上げられたことも当社の事業価値を見直す良い機会ともなり、全社の意識も変わりつつあります。企業ミッションに掲げました“いい循環が生まれる その真ん中に。”を見える形にする取組を行って参ります。

7 審査にあたり、最も注目してもらいたい取組、PRポイント

※新型コロナウイルス感染症拡大防止のため、第28回は、審査会場でのプレゼンテーション（自己アピール）を実施しません。審査の参考とするため、最も注目してもらいたい取組・PRポイントについて具体的に記入してください。

【例】

- 最も注目してもらい・評価してもらいたい取組
- 一番成果があがっていると思う取組
- 他の企業と異なる強み・独自性
- 取組の過程で、どのような努力・苦労があったか など

〔リユース事業拠点「エコルファクトリー」の開設とリユース事業の本格化〕

個人ご家庭の粗大ごみ回収サービスとしてスタートいたしました「エコル」サービスを、2019年8月の「エコルファクトリー」開設に合わせ、「リユース事業」として本格化致しました。

従来、個人ご家庭から排出される「粗大ごみ」は、まだ使用できるにも関わらず「ごみ」として廃棄処分させていただいておりましたが、当社が受け皿を作ることで「不用品（リユース品）」として「ごみにしない」道を開くことができるのではないかと考え、「不用品」を中古品として買取り、市場に再流通される仕組みを作りました。「不用品」は、これまでの「粗大ごみ」の対象になるものだけでなく、家庭内の生活雑貨やおもちゃやぬいぐるみなどの「小物品」も買い取りするようにしています。

再流通先は国内に留まらず、フィリピンやタイ等にもコンテナ便で送り出しをしており、食器棚やタンス等の大型箱ものの隙間を利用して小物品も同時に送ることができます。

このように、「リユース品」として再流通させることで、幾分かのごみの一時的減量化にも寄与すると共に、発展途上国等、生活資材を必要とする国・地域に届けることで、双方が「win-win」の関係になり、大きな意味で当社がその橋渡し役を担っていることとなります。

「エコルファクトリー」の外壁に「SDGs」をイメージする横13.7mのデザインシートを掲げ、リユース事業を促進するテレビCMも流し、この活動が市民の皆様に浸透し、「安易にごみにしない」「まだ使えるものは他の必要とする方へ」という社会風土ができることを願っております。

3R活動の延長にある環境保全・環境負荷軽減、さらにはSDGsにつながる何かを具現化するよう努めております。

資料（１）環境方針

環境方針

環境理念

当社は、環境との調和を最重要課題の一つとして捉え、循環型社会形成に貢献する為の技術研究及び商品開発に努めるとともに、環境へのやさしさを優先して環境保全活動を推進してまいります。

行動指針

武松商事は、自らの事業活動が環境に与える負荷の度合いを的確に認識し、自主的、積極的、且つ継続的にこれらを低減してまいります。

このため以下の諸項目に取り組んでまいります。

1. 二酸化炭素(CO2)排出を削減します
 - ・ 収集運搬車両、重機、営業用乗用車の燃料を節約
 - ・ 事務所、工場内の電気、ガス使用量を節約
2. 上水使用量を削減します
3. 自社より排出する廃棄物を削減します
4. 取り扱う廃棄物のリサイクル量を向上します
5. 全従業員に周知徹底します
6. 環境関連法規等を遵守します
7. グリーン購入を推進します
8. 化学物質の取扱い管理を徹底します

2014年4月16日

武松商事株式会社

代表取締役 金森 和哉

佐原営業所は、事業計画見直し中のため登録審査から外しております。

資料（２）キックオフ宣言文

エコアクション21の認証・登録制度取得に向けたキックオフ宣言

このたび武松商事は、環境省が策定した環境マネジメントシステム「エコアクション21」の認証・登録制度取得に向けた活動をスタートさせます。近年、企業において自社の事業活動に伴う環境負荷を低減させる行動は必須条件となりつつあります。とくに廃棄物処理・リサイクル業は他の業種に比べて環境負荷に対するリスクが高いため、より一層積極的な取り組みが求められています。今般取得を目指す「エコアクション21」は自社の環境負荷を把握・評価し、目標を設定して環境行動を行い、この結果を評価して見直すといったPDCAの手法による環境経営システムであるため、継続的且つ毎年設定のハードルを上げていくことにより、年々進化した、次元の高い環境保全への取り組みが可能であると考えています。また業務の見直しによる燃料や水道光熱費の削減効果や、環境活動レポートの公表による当社の認知度や企業イメージの向上等のメリットも大いに期待できます。一方で、もちろん削減を目指すわけですから、痛みや忍耐を伴うのは言うまでもありません。しかし武松商事が一段とパワーアップできる認証・登録制度取得に向けた活動なので全社員が一丸となって取り組んでいくよう期待します。そしてこれをエコアクション21認証・登録制度に向けたキックオフ宣言といたします。

平成21年7月25日

武松商事 株式会社
代表取締役 武松ひで



資料（３）実施体制（責任権限通知）

配布先	環境経営システム に関する責任・権限 通知の件	作成年月日	2009年8月1日	代表者 代表取締役 金森 和哉
環境管理責任者 全部署推進委員長 EA21事務局長	責任および権限			
代表者	環境管理責任者の任命 1. 環境方針の制定 2. 環境経営システムの実施および管理に必要な資源の準備 3. 環境経営システムの定期的見直しの実施 4. 環境経営システムの外部公開可否決定 5. 社内情報の教育・訓練の計画・実施責任者			
環境管理責任者	環境経営システムの確立、実施および維持するための処置 1. 社長に対し、環境経営システムの実績報告 2. 推進機関であるEA21事務局の責任者として事務局を指揮 3. 環境経営システムの教育・訓練の計画・訓練の実施			
推進委員長	1. 部署の従業員に環境経営システムに関する教育・訓練の実施			
推進委員	1. 推進委員長を補佐			
EA21事務局 事務局長	1. EA21推進機関として環境管理責任者を補佐 2. 環境経営システム運用面での実務を総括			
EA21事務局 推進委員	1. EA21事務局長を補佐			

(回覧ルート)

社長→全部署責任者、環境管理責任者

改訂履歴

版数	改訂理由	改訂月日	承認	作成者
1	初版			
2	代表取締役変更	2014年5月1日		

資料（４）実施体制（組織体制図）

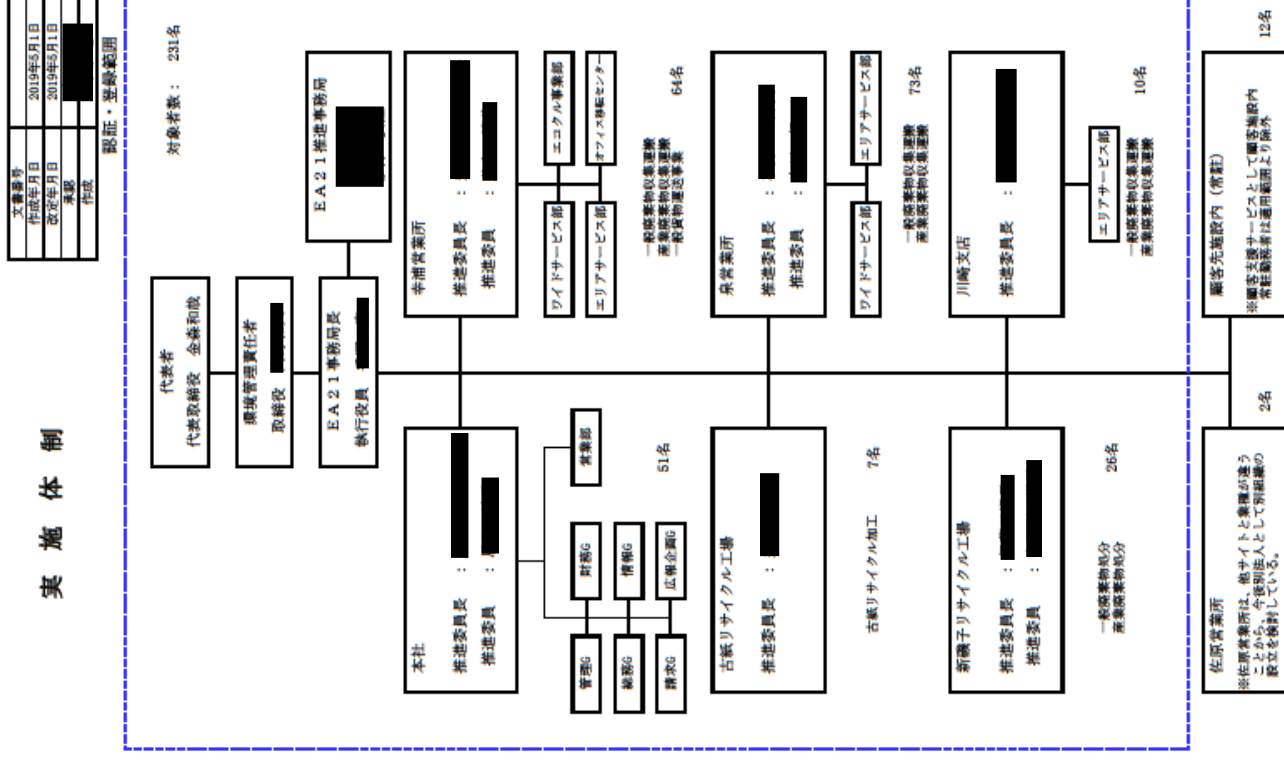

資料 (5) 環境経営マニユアル

文書番号：14-文10-全

エコアクション21
環境経営マニユアル

武松商事株式会社

制定 第1版 2009年8月1日
改定 第2版 2013年5月1日
改定 第3版 2014年5月1日

作成： [Redacted]

承認： [Redacted]

資料 (6) マネジメントレビュー報告書

配布先	代表者による全体の評価と見直し 結果報告書	作成年月日 2019年5月31日 承認 代表者
見直し対象期間	2018年5月1日～2019年4月30日	
見直し実施月日	2019年5月31日	(定期・臨時)
出席者	代表者、環境管理責任者、E.A21事務局長 環境経営システムにおける文書及び記録	
提出資料名	①環境方針 ②環境活動計画の実施及び運用結果 ③環境関連法規等の遵守状況 ④外部からの環境に関する苦情や要望 (地域住民・顧客・自治体、消費者や社会の要請等も含む) ⑤改善訓練・緊急事態(訓練) 手順・報告書	
見直し結果	①環境方針の変更の必要性 無し ②環境目標の変更の必要性 有り ③環境活動計画及び環境経営システム等の変更の必要性 有り	
【前回指示】	未達成になっている項目について、サイト毎・全社で把握しやすいように、また従業員全員で取組めるよう工夫すること	
【今回結果】	目標設定の仕方に課題を摸すことになった。取組み指標・目標基準を含めて再考する。 ②今回の評価結果及び指示内容等	
【全体評価】	当社の環境負荷低減に向けた取り組みのうち、二酸化炭素排出削減については、従来(電力、化石燃料等)に比べて、おがすいごに特筆的な削減効果は認められず、全社、全層、全工程では目標未達成であった。また、再資源化率については、自社排出廃棄物については従来目標達成であったが、委託廃棄物については前年度同水準の再資源化率であった。さらに、水資源の利用、グリーン購入については活動内容の明確性もあり、その目標達成することができた。それぞれの結果については真摯に受け止めるべきであるが、別々となつてきた事業領域に呼応した目標の立て方や活動の在り方については事務局を中心として再考する必要がある。また、内部監査等を通して、全社活動として推進しているかのアセスメントや必要な指摘・助言を継続的に行なうければ、活動そのものが効率化する恐れがある。	
【今後に向けての見直し等】	次年度以降も、引き続き環境負荷低減に貢献できるような強い意志を持って環境活動に取り組む。知度と工夫で二酸化炭素排出削減、および可能な限りの再資源化処理を推進する。目標の立て方や具体的な活動の内容については、より現実に即したものに直し、活動が形骸化しないよう注意すること。 また、今、地球上には、気候変動、資源問題、環境汚染、生物多様性の危機、食料・水不足など多くの問題が存在している。これらの課題は、企業が解決に向けた努力を怠ること、社会の一員としての責務であり、私たちが存続していくための大前提であるべきである。特に、環境事業の一環を担う廃棄物処理リサイクル事業であるが、自らできるだけでなく、廃棄物や不用品を処理し、資源化や環境保全に貢献するミッションがある。2010年4月のエコアクション21認証の取得を契機に、自社内の事業活動に伴う環境負荷の低減に努めてきたが、最終目標では2015年に国連がSDGs(持続可能な開発目標)を採択して以来、サステナブル経営が急速に普及する流れに巻き込まれてしまっている。当社においてもこの理念に賛同し、これまで環境価値向上という事業を通じてきたことを、あらかじめ環境・社会貢献という視点で見直し、リソース促進事業や国際的な廃棄物処理・リサイクル活動の支援をしていく等、事業を通じて社会貢献、環境貢献活動を推進し、自他の両輪の活動を進めていきたい。 【武松グループだからこそできるエコアクション活動を積極的に展開していく】ことを念頭に新たな目標をもとに継続的な改善と向上に努めていきたい。	
総括		

改訂履歴			
版数	改訂理由	改訂月日	承認者
1			

(回覧ルート)
社長→環境管理責任者→関係者指集(改善担当者及び関係記入関係部署、
コピー作成→社長及び関係部門へ配布)

資料（7）緊急事態対応手順書（抜粋）

配布先	火災発生緊急事態対応手順書	文書番号 14-文6-本-1 作成年月日 2014年5月1日 承認 作成
緊急事態の内容	社内の火災発生	本社
処置責任者	代表取締役 金森 和哉（不在時代理：）	
処置内容	第一発見者の応急処置内容： 消火器またはバケツ等に入れた水を火元にかける。 火勢が衰えない場合は、急いで火元から離れ連絡・通報を行う。 環境影響拡大防止処置内容： 連絡・通報の後、可燃物は火元から離す。	
連絡・通報	1. 口頭による連絡・通報 第一発見者→処置責任者（又は代理）→環境管理責任者のルートで連絡・通報する。 2. 外部連絡 環境管理責任者は、異常の影響が社外に及ぶか、その可能性がある場合、総務部長を通じ地域住民へ連絡する。一方、自ら消防署、警察署等関係部門へ連絡する。 消防署 TEL：中消防署 山下町消防出張所 045-212-0119 警察署 TEL：神奈川県警察 加賀町警察署 045-641-0110 3. 緊急事態処置報告書提出 処置完了後、直ちに緊急事態処置報告書を環境管理責任者へ提出する。	
予防処置	1. 火気使用場所は、可燃物を置かないよう心がける。 2. コンセント等は、年1回以上抜き清掃する。 3. ガス栓の掃除を毎月一回は行う	
関連文書	横浜市安全管理局発行 防災・サポートブック 横浜買市消防局 自主防災活動実践ガイド 総務省消防庁 個室型店舗の消防訓練マニュアル	

（閲覧ルート）
作成者→作成部門長（査閲）→環境管理責任者（承認、原紙保管、コピー作成→関係部門へ配布）

改訂履歴	改訂理由	改訂月日	承認	作成者
1	初版			
2	代表者変更	2014年5月1日		

資料（8）緊急事態報告書（抜粋）

配布先	緊急事態報告書	2018年9月15日(土) 発行 承認 作成
緊急事態名	火災発生 緊急事態訓練	区分(訓練・試行) 本社
実施日時・場所	2018年9月8日(土) 9:05~9:40 武松商事(株)本社ビル及び駐車場	
訓練又は試行の内容	9:05 火災発生(3階喫煙所内) 避難訓練開始(駐車場へ避難移動) 9:17 避難訓練終了(避難報告と訓練概要説明、消火器の使用方法説明) 9:19 2階降下訓練開始 16名受講 内2名訓練実施() 9:27 3階降下訓練開始 10名受講 内3名訓練実施() 9:37 訓練終了	
訓練、試行の参加者	武松商事 附ティーン・ジェーエス 桜サービズ構	
担当部門		
責任者	防災責任者：()	
問題点	火災の伝達が非常警報ベルのみだったため、どこで何が起きているか他の階の人はわからなかった。明確に避難誘導ができるよう、全体への伝達方法を今後の課題とする。役割分担もより明確に伝える必要があった。今後は各自ヘルメットに役割名を貼るなどして自覚してもらう。意識付けをするためにも今後は定期的に防災について講習を行う必要がある。また、緊迫感がなく(シナリオに沿った訓練)になってしまったため、今後は予告なしの訓練も検討する。降下訓練に関しては初めて避難機を使用する人が大半だったため、使用方法を理解することで緊急時の避難方法の幅が広がった。	
再発防止策		
確認事項		
変更の結果	手順書の変更の必要性 <input type="checkbox"/> 有り <input checked="" type="checkbox"/> 無し	
有効性の確認		
責任者講評	最近では気温上昇や大雨等の異常気象もあり、いつどこで何が起きるか分からない状況なのでまずは自分自身を守ることを考えて行動すること	

（閲覧ルート）
作成者→作成部門長→環境管理責任者（承認、原紙保管、コピー作成→関係部門へ配布）

資料 (9) 環境関連苦情・要望等処理手順書

配布先	環境関連苦情・要望等処理手順書	作成年月日	2009年8月1日
		承認	作成
受付部署	全社		
管理部長 (不在の場合：総務グループリーダー)	電話による苦情 (外部からの提案も含む、以下苦情と言う) 処理		
処理手順	1. 管理部長へ通報 苦情を受けたら相手に折返し電話することを告げ、苦情の概要、氏名及び連絡先電話番号を聞き、直ちに管理部長へ連絡する。		
	2. 管理部長が苦情内容を確認 管理部長は、苦情相手から苦情内容を聞き「環境関連苦情報告書」の苦情内容欄に記載し、環境管理責任者へ送付する。		
	3. 環境管理責任者対策検討 環境管理責任者は、関係者を招集し、苦情の原因調査、対策検討・実施及び結果を評価する。		
	4. 管理部長から苦情通報者へ回答 管理部長は、苦情に対する回答書を作成し、苦情通報者へ回答する。		
書類による苦情処理			
1. 管理部長受付 書類による苦情は、管理部長が内容を確認し、受付処理完了後、「環境関連苦情報告書」の苦情内容欄に記載し、環境管理責任者へ送付する。			
2. 環境管理責任者対策検討 環境管理責任者は、関係者を招集し、苦情の原因調査、対策検討・実施及び結果を評価する。			
3. 管理部長から苦情通報者へ回答 管理部長は、苦情に対する回答書を作成し、苦情通報者へ回答する。 * 1年間苦情がなかった場合は、この旨年度末に「苦情等の報告書」に記載する。			
処理完了後の手続	1. 体制、手順書等の是正検討 環境管理責任者は、苦情処理完了後、関係者に対し体制、手順書等の改訂可否検討を指示する。		
関連文書	環境関連苦情・要望等報告書		

(閲覧ルート)
作成者→作成部門長 (査閲) →環境管理責任者 (承認、原紙保管、コピー作成→関係部門へ配布)

改訂履歴	改訂理由	改訂月日	承認	作成者
1	初版			

資料 (10) 環境関連社内提案手順書

配布先	環境関連社内提案手順書	作成年月日	2009年8月1日
		承認	作成
提案責任者	全社		
提案部署	提案部署		
提案手順	1. 提案書作成 提案者は改善委員会に改善案シートを提出。改善委員会は提案シートのうち、環境関連のものに関して、「環境関連提案書」に提案内容を記載し環境管理責任者へ送付する。		
	2. 環境管理責任者検討 環境管理責任者は、関係者を招集し、提案内容を検討・評価する。		
	3. 評価結果報告 環境管理責任者は、環境関連提案に対する検討結果を「環境関連提案書」に記載し、改善委員会へ回答する。		
処理完了後の手続	1. 体制、手順書等の是正検討 環境管理責任者は、提案内容検討完了後、関係者に対し体制、手順書等の改訂可否検討を指示する。		
関連文書	環境管理責任者は、体制、手順書等の改訂可否検討結果を確認する。		

(閲覧ルート)
作成者→作成部門長 (査閲) →環境管理責任者 (承認、原紙保管、コピー作成→関係部門へ配布)

改訂履歴	改訂理由	改訂月日	承認	作成者
1	初版			

資料 (11) さまざまな教育機会

環境への取り組みを含め、ステークホルダー満足度を高めるため、さまざまな教育・研修機会を設けています。



安全大会（ドライバー編、工場編）

- 〔ドライバー編〕 講師による安全講義、当社の事故事例をドライブレコーダーで検証・再発防止教育など
- 〔工場編〕 工場作業事例を自社で映像化しKYT教育など
- 〔共通〕 経営トップ訓示、各職場代表者による自作の「安全宣言」発表、無事故表彰など



初任運転者に対する特別指導	
氏名	船山 聖
実務場所	幸清営業所
実務倉庫	橋川 祐次・市川 正浩
1. ドライブレコーダーの取付位置	100%
2. ドライブレコーダーの取付位置を確認する点検に通すまで指導	100%
3. ドライブレコーダーの取付位置を確認する点検に通すまで指導	100%
4. 運転中の正しい運転方法	100%
5. 運転中の正しい運転方法	100%
6. 運転中の正しい運転方法	100%
7. 運転中の正しい運転方法	100%
8. 運転中の正しい運転方法	100%
9. 運転中の正しい運転方法	100%
10. 運転中の正しい運転方法	100%
11. 運転中の正しい運転方法	100%
12. 運転中の正しい運転方法	100%
13. 運転中の正しい運転方法	100%
14. 運転中の正しい運転方法	100%
15. 運転中の正しい運転方法	100%
16. 運転中の正しい運転方法	100%
17. 運転中の正しい運転方法	100%
18. 運転中の正しい運転方法	100%
19. 運転中の正しい運転方法	100%
20. 運転中の正しい運転方法	100%
21. 運転中の正しい運転方法	100%
22. 運転中の正しい運転方法	100%
23. 運転中の正しい運転方法	100%
24. 運転中の正しい運転方法	100%
25. 運転中の正しい運転方法	100%
26. 運転中の正しい運転方法	100%
27. 運転中の正しい運転方法	100%
28. 運転中の正しい運転方法	100%
29. 運転中の正しい運転方法	100%
30. 運転中の正しい運転方法	100%
31. 運転中の正しい運転方法	100%
32. 運転中の正しい運転方法	100%
33. 運転中の正しい運転方法	100%

トラックドライバー用アンケート	
実施日	10/10
氏名	船山 聖
1. ドライブレコーダーの取付位置	(満足、ない)
2. ドライブレコーダーの取付位置を確認する点検に通すまで指導	(満足、不満)
3. 運転中の正しい運転方法	(満足、ない)
4. 運転中の正しい運転方法	(満足、ない)
5. 運転中の正しい運転方法	(満足、ない)
6. 運転中の正しい運転方法	(満足、ない)
7. 運転中の正しい運転方法	(満足、ない)
8. 運転中の正しい運転方法	(満足、ない)
9. 運転中の正しい運転方法	(満足、ない)
10. ドライブレコーダーの取付位置を確認する点検に通すまで指導	(満足、ない)
11. 運転中の正しい運転方法	(満足、ない)
12. 運転中の正しい運転方法	(満足、ない)
13. 運転中の正しい運転方法	(満足、ない)
14. 運転中の正しい運転方法	(満足、ない)
15. 運転中の正しい運転方法	(満足、ない)
16. 運転中の正しい運転方法	(満足、ない)
17. ドライブレコーダーの取付位置を確認する点検に通すまで指導	(満足、ない)
18. 運転中の正しい運転方法	(満足、ない)
19. 運転中の正しい運転方法	(満足、ない)
20. ドライブレコーダーの取付位置を確認する点検に通すまで指導	(満足、ない)
21. 運転中の正しい運転方法	(満足、ない)
22. 運転中の正しい運転方法	(満足、ない)
23. 運転中の正しい運転方法	(満足、ない)
24. 運転中の正しい運転方法	(満足、ない)
25. 運転中の正しい運転方法	(満足、ない)
26. 運転中の正しい運転方法	(満足、ない)
27. 運転中の正しい運転方法	(満足、ない)
28. 運転中の正しい運転方法	(満足、ない)
29. 運転中の正しい運転方法	(満足、ない)
30. 運転中の正しい運転方法	(満足、ない)
31. 運転中の正しい運転方法	(満足、ない)
32. 運転中の正しい運転方法	(満足、ない)
33. 運転中の正しい運転方法	(満足、ない)



防災訓練

入社ガイダンス（雇入れ時教育）



作業安全講習
（エアコン取り外し講習会）



テーマ別研修（服務規律研修）



テーマ別研修（法務実務研修）

2018年4月より社内報(月刊)を創刊し、従業員およびご家族と会社の事業活動について共有しています。

おーちゃん通信

Vol.1
4月
Apr.2018

武松グループの社内報がスタートしました！！

より武松グループ「おーちゃん」はもともと武松商事のエコクル事業のマスコットキャラクターとして採用されました。ごみを擬人化した姿に、武松グループの事業イメージを身体のパーツに表現したデザインになっています。このたびグループ社内報に選ばれることを機に、武松グループ全体のマスコットキャラクターとして売り出して行きたいと思っています。「おーちゃん」には奥さんと可愛いお子さんが一人います。三人合わせて、「おーちゃんファミリー」と呼んでいます。今後、社内報の案内役として、またグループのいろいろな場面で登場してきますので可愛がっていただきますようお願いいたします。

「おーちゃん」はもともと武松商事のエコクル事業のマスコットキャラクターとして採用されました。ごみを擬人化した姿に、武松グループの事業イメージを身体のパーツに表現したデザインになっています。このたびグループ社内報に選ばれることを機に、武松グループ全体のマスコットキャラクターとして売り出して行きたいと思っています。「おーちゃん」には奥さんと可愛いお子さんが一人います。三人合わせて、「おーちゃんファミリー」と呼んでいます。今後、社内報の案内役として、またグループのいろいろな場面で登場してきますので可愛がっていただきますようお願いいたします。



おーちゃん通信

Vol.23
4月
APRIL 2020

テレビ神奈川で武松商事の事業活動が取り上げられました！

3月6日(金)に、テレビ神奈川にて放送中の「ニュースハーバー」という番組内で5分間武松商事の事業や活動について取り上げられましたのでご報告します。皆さんはご覧になりましたか？
特集テーマ「循環型社会に対する社会の意識が高まっている昨今、これから「ごみ」に対してどのような意識を持ち行動すべきなのか、そのような社会の意識にいち早く対応し、活動してきた企業」として、金澤社長が取材に応じられました。当社の循環型社会に対する意識や取り組みを盛り込みながら「循環型社会の形成」に重点をおき加えて、循環型社会やリサイクルの取り組みがなされた方にも分かりやすい内容だったのではないのでしょうか？
当社の事業が循環型社会やリサイクルの取り組みに留まらず、リユース事業、アップサイクル事業にまで活動領域を広げました。「Takeout」の取り組みについての長いF&Mの機会になったのではないのでしょうか。今号でも当社が取り上げられる機会がありそうです。乞うご期待！



おーちゃん通信

vol.27
8月
2020 Aug

2020年度経営方針について

本(株)の「2020年度経営方針」が全社に共通されました。
 ① 収集運搬業務支援システム「タブレット」の導入や、安全衛生活動強化等、事業強化策に積極的に取り組む
 ② 顧客満足度の向上、売上・利益ともに減少し「減収減益」という結果になりました。
 ③ 市場価格の下落
 ④ 影響による社会経済活動の停滞

と共存し (with コロナ)、コロナに負けない (beyond コロナ) 事業活動を行い、新たな利益体質への

転換に果敢と立ち向かう想いで、攻めの事業運営を断行する。

引き続き、価値あるサービスを提供するために次のことにチャレンジする。

① 投資性・効率性改善により業績を回復すると共に、当社の強みを活かした本業を強化する
 ② 事業事故の削減結果を出した前期の取り組みを継続する
 ③ 構築するため、労働時間把握と過重労働改善を行う
 ④ 足度を高める施策について積極的に取り組む
 ⑤ 別、時事対応したテーマ別研修などを実施し、専門性・信頼性を高める
 ⑥ 取り組みを定着化し、地球環境配慮、社会貢献企業としての地位を確立する

が開催されました。

安全大会ドライバー編が開催されました。症の「3密回避」のために、1回の人数を減らしました。今年は30名のドライバー

2020年無事故表彰者	
19年	■■■■
13年	■■■■
12年	■■■■

おーちゃん通信

vol.30
11月
2020 Nov

2020年7月に開設された工場を取材してきました！

先月号に取り上げた「SRF ISOGO」に作業内容や現在の様子などをお伺いしてきました。

SRF ISOGOの作業内容



選別の重要性！
古紙は種類など関係ないと思われがちですが、全面カラーの印刷物や、色紙でも破ると中が白い紙など多くの種類があります。選別しないと質の悪い再生紙になるため、紙の選別作業は大事な作業です。

安全な場所を確保！
工場の中は狭く危険が多いです。そのため、フロアに色付きペイントで区画するなど事故が起こらないように工夫されています。

「SRF ISOGO」での一番の強敵
古紙を扱っていると粉塵が大量に出て舞ってしまいます。粉塵を吸わないようにマスクをしています。一日替えないと真っ黒になるそうです。

粉塵を防ぐ兵器
フォークリフトで紙ごみを投入する際に粉塵が舞ってしまうのを、上からミストを出し粉塵を抑えています。今のミストの台数では足りないため、台数を増やす予定です。

取材で感じたこと
今回取材し、紙でもリサイクルが出来ないものがあることなど、知らないことが多くありました。古紙について知る機会が強く勉強になり、今後工場の内容や苦労されている点を皆さんに届けたいと思います！
眞木さん取材のご協力ありがとうございました！！

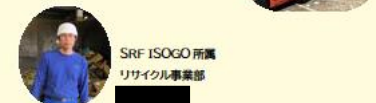

オンラインワークショップを開催しました

9月26日に開催された「いずみ野おうちでマルシェ2020」という地域イベントに、アップサイクル工房を出店し、消臭剤づくりを行いました！
例年は「いずみ野マルシェ」という野外イベントとして開催されていましたが、今回はおうちからでも参加できるように初のオンラインでの開催になりました。

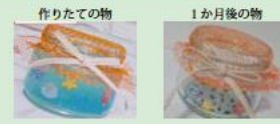

今回の消臭剤づくりのポイントは、家庭で持て余しがちな保冷剤を消臭剤に！
保冷剤で作ると、右の写真のように一か月後には中身が粉々の粒に。捨てる際ゴミの削減にもなり、消臭剤でも使用できるので一石二鳥です！

イベントの様子を動画で見ることが出来ます！ぜひ消臭剤を作ってみてください！

エコハマだより

第149回清掃活動【中華街周辺】 in 海ごみゼロウィーク

2020.10.02更新

9月17日(木)に横浜中華街および石川町・元町地区の清掃活動を行いました。

今回は、海を守る！海にごみを流さない！全国一斉清掃活動「海ごみゼロウィーク（9月12日～19日）」！にちなみ、テレビ神奈川様との協働作業とさせていただきます。



2社合計64名の有志のメンバーが早朝より街のごみ拾いを行いました。



この様子が、9月28日(月)にテレビ神奈川の番組内で取り上げられ紹介されましたので、ご覧いただければ幸いです。



これからも街をきれいに、海をきれいに、地球をきれいに、そんな思いで地道な活動を続けて参ります。

※お詫びと訂正

当社清掃活動は、2006年1月よりおよそ毎月1回のペースで約14年半の間活動を続けて参り、今月150回目を迎えることになりました。新着ニュースでは、8月度が144回目と表記しておりましたが、カウントの錯誤があり活動記録上は8月度は148回目となっております。お詫びと共に訂正をさせていただきます。今月10月度が節目の150回目を迎えることになりました。

最近のブログ記事

- 第151回清掃活動【雑子町エリア】
- 第150回清掃活動【横浜駅西口周辺】
- 第149回清掃活動【中華街周辺】 in 海ごみゼロウィーク
- 第144回清掃活動【大岡川周辺】
- 第143回清掃活動【中華街周辺】

entryの検索

サイト検索

月別ブログ記事一覧

- 2020年11月
- 2020年10月
- 2020年08月
- 2020年07月
- 2020年02月
- 2019年12月
- 2019年10月
- 2019年09月
- 2019年08月
- 2019年06月
- 2019年05月
- 2019年04月
- 2019年02月
- 2018年12月
- 2018年11月
- 2018年10月
- 2018年07月
- 2018年05月
- 2018年01月
- 2017年12月
- 2017年11月
- 2017年09月
- 2017年08月
- 2017年06月
- 2017年04月
- 2017年03月
- 2017年02月
- 2016年12月
- 2016年11月
- 2016年09月
- 2016年07月
- 2016年06月
- 2016年05月
- 2016年03月
- 2016年02月
- 2016年01月
- 2015年12月
- 2015年10月
- 2015年09月
- 2015年07月
- 2015年06月
- 2015年05月

カテゴリ

資料 (14) 多種多様な車両、分別用ごみ袋の導入

廃棄物の資源化・減量化促進や温室効果ガス削減のためのハイブリッド車両など、多種多様な車両を導入しています。

多種多様な車両群



リサイクル率向上のため、また適正な廃棄物処理のために、専用ごみ袋（リサイクル品）を使用しごみの分別を促進しています。

分別用ごみ袋の使用



事業系ごみ袋(緑)
(45L、70L、90L)

可燃ごみ用
ビン・缶・ペットボトル用

紙ごみ専用ごみ袋(黄)
(45L、70L)

紙ごみ専用

事業系ごみ袋(赤)
(45L、70L)

伊勢佐木町1、2丁目
廃プラスチック用

事業系ごみ袋(ピンク)
(45L、70L)

元町商店街専用

横浜市金沢区鳥浜町にリユース事業拠点として「エコクルファクトリー」を開設（2019年8月）。環境負荷軽減のために、“できるだけごみにしない”活動に積極的に取り組んでいます。



ご家庭等で不用になった物を買取りさせていただくことで、ごみの減量化、生活資財の流通に寄与しています。お客様の店頭をお借りして

不用品 買い取り DAY!!

10円/Kgで 買い取ります★

at 買取日時 2020年
そうてつローゼン 11月8日(日)
釜利谷店 9:00~17:00

受け取り可能品
家具、食器、日用品雑貨、絵画、靴、おもちゃ、ぬいぐるみなど

受け取り不可品
食品、液体類、自動車、バイク、剥製、ふとん、リサイクル家電、壊れている物

※コロナウイルスの影響により海外輸出が難しくなっており、お洋服と靴に関しては、無償引き取りになります。

※ご注意※
買取の際、身分証（運転免許証・健康保険証等）の提示をお願いしております。身分証をご提示いただかないと、買い取りが出来ない場合もございますのでご了承ください。

小物大歓迎! 古くても大丈夫!
多少の汚れOK!

お持込みいただいたモノ **OR** まだ需要のある国の方に再利用いただく **OR** モノの個性を活かし、新たなデザインをプラス、価値を高めたアップサイクル品へ **OR** あなたの不用品で、世界の誰かが笑顔になろう

直接お持込みも大歓迎!
シーサイドライン鳥浜駅から徒歩5分!

ECCOLE FACTORY
〒236-0002 横浜市金沢区鳥浜町16-5
ご不明な点は、すべて下記フリーアクセスへお問い合わせ下さい。
TEL 0120-53-2766
古物商許可: 第 45131001187 号 神奈川県公安委員会

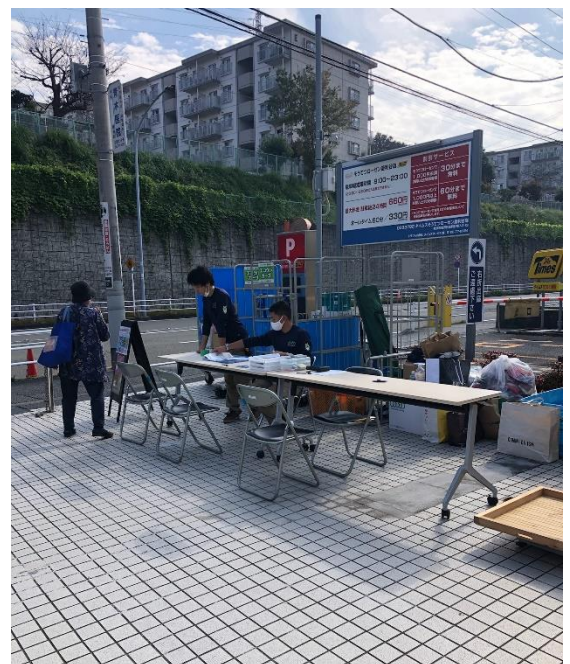

出張不用品買取（相鉄ローゼン様 店舗前）

資料 (16) アップサイクル事業

「エコルファクトリー」の2階に常設施設として、アップサイクル工房を創設。収集した廃素材に機能性、デザイン性を加えて新たな商品価値を付加し市場への還元を目指しています。合わせて、市民の皆さんや学生・子供たちへ環境について考える機会として「ワークショップ」を開催しています。



リユース拠点「エコルファクトリー」
(2019年8月グランドオープン)



アップサイクル工房
(「エコルファクトリー (2F)」)



アップサイクルワークショップ



えんぴつで書いて消せる!
シャツ?!
ホワイトボード作り

4th time
Upcycle Workshop
アップサイクルワークショップ

捨てられてしまうもので...
使い捨てない
伝言メモを作ろう!

ポストに投函される水道工事業者の
広告マグネット!卒業して着なくなった
制服のワイシャツ!たまってませんか?
その二つがあれば冷蔵庫に貼れる
ミニミニホワイトボードが作れます♪

2020年
1.25
11:00 ~ 15:00
@エコルファクトリー
横浜市金沢区鳥浜町 16-5
ECCLE
FACTORY

※持ち物不要※
このワークショップは子供様向けですが、大人の方にもご参加いただけます。
ハイジを使用しますので、小さなお子様の保護者様は十分ご注意ください。

pick up
cycle
Presented by
ゼックアップサイクル



- (例)
- ・レコード盤から時計
 - ・着物の帯からトートバック
- などなど工夫次第で新たな価値創造

アップサイクル品 (例)

資料 (17) 地域清掃活動

2006年1月より毎月1回、横浜市内の各所を選定し、自主的清掃活動を実施しています。

2015年12月に100回目を達成。

2020年10月、第150回目の活動として横浜駅西口北幸エリアの清掃活動を行いました。

清掃活動年表		随時更新	
回数	日付	おもな場所	
1	2006年1月	関内地区	
2	2006年2月	関内駅	
3	2006年4月	関内	
4	2006年5月	135	2019年4月 4月2日 大岡川周辺
5	2006年6月	136	2019年5月 5月10日 中華街
6	2006年7月	137	2019年5月 5月30日 山下公園周辺
7	2006年8月	138	2019年6月 6月26日 石川町
8	2006年9月	139	2019年7月 7月30日 横浜駅西口
9	2006年11月	140	2019年8月 8月29日 天王町
10	2006年12月	141	2019年9月 9月26日 北幸地区
11	2007年1月	142	2019年10月 10月30日 赤レンガ マリン&ウォーク
12	2007年2月	143	2019年11月 11月30日 中華街
13	2007年3月		2019年12月 雨天中止
14	2007年4月		2020年1月 1月30日 石川町・元町
15	2007年5月	144	2020年2月 2月27日 新山下
16	2007年6月	145	2020年3月 (感染症拡大防止のため中止)
			2020年4月 (感染症拡大防止のため中止)
			2020年5月 (感染症拡大防止のため中止)
		146	2020年6月 6月30日 横浜公園周辺
		147	2020年7月 7月28日 中華街
		148	2020年8月 8月26日 大岡川周辺
		149	2020年9月 9月17日 中華街・石川町・元町 (TVK「海ごみゼロウィーク」と協働)
		150	2020年10月 10月29日 横浜駅西口北幸エリア

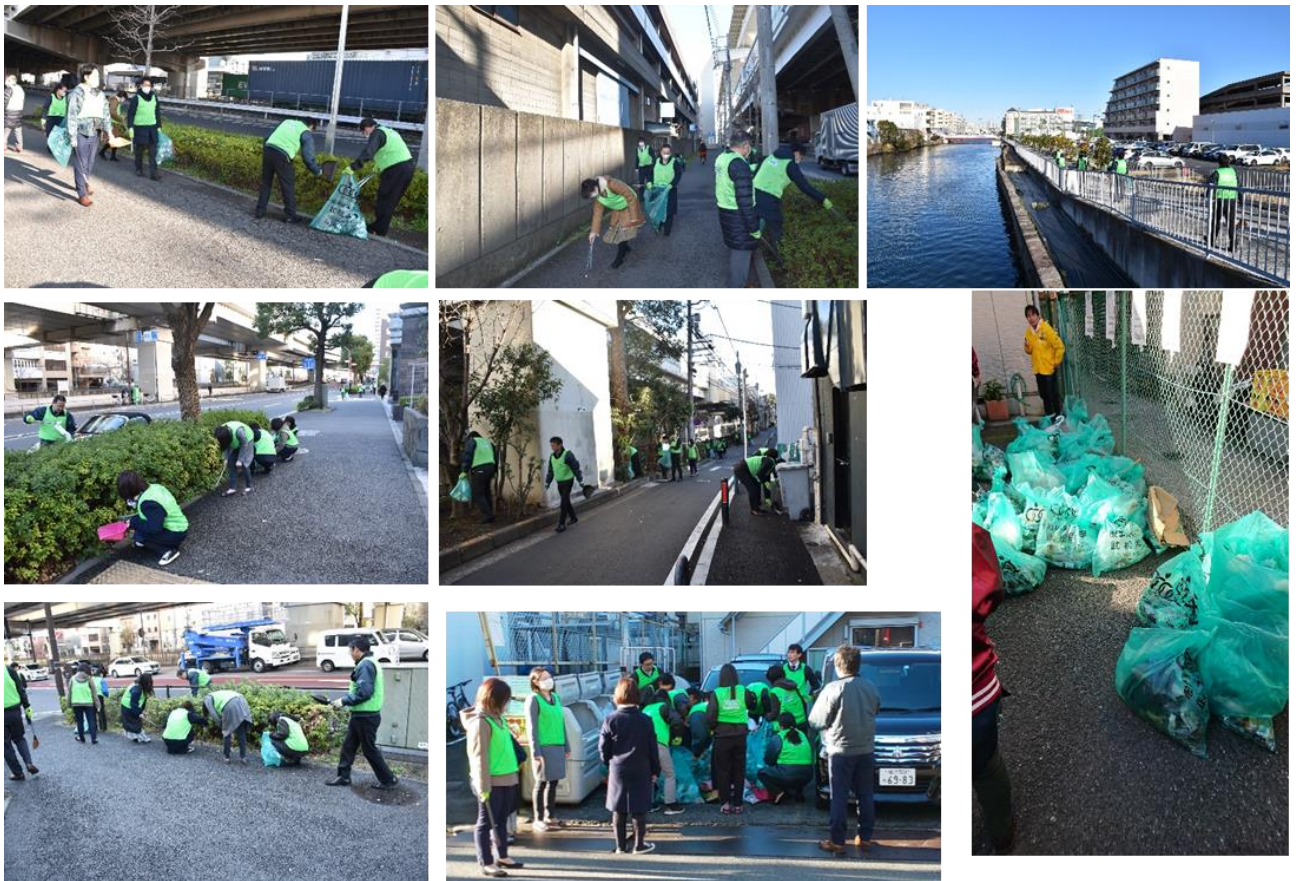

各種イベントへの参加を通じた3R啓発活動の実施

① 「2019 秋じゃないけど収穫祭」へのブース出展 (2019. 05. 25~26)



アップサイクル啓発ワークショップ



② 「横浜FC エコパートナーDAY」へのブース出展 (2019. 08. 24)



使わなくなったおもちゃとオリジナルキッズTシャツとの交換によるごみにしない啓発活動



③ イセザキ・エコイベントに出展 (2019. 11. 10)

第19回 エコ・イセザキ
不用品買取コーナーのご案内です！

家具、食器、日用雑貨、おもちゃ、ぬいぐるみなどご自宅に眠っている不用品を、買取致します！是非この機会にお持ちください！

10円/kg で買い取ります！

古くても大丈夫 多少の汚れOK 小物大歓迎

買取可製品
家具、食器、おもちゃ、日用雑貨(靴、かばんなど)ぬいぐるみなど

買取不可品
食品、衣類類、割箸、バイク、リサイクル家電、自動車、壊れているもの

※注意事項
買取の際、身分証(運転免許証・健康保険証等)の提示をお願いしております。
※必ず事前のご予約をお願いいたします。買取の出来ない場合もございますので、ご了承ください。

買取のしるもの例。
① 廃棄のある海外の国へ送り、その国の国々に再活用していただければ、新たにデザインをプラスし、新たなぬいぐるみアップサイクル品として生まれ変わります！

開催日時：2019年11月10日(日)10:00～ 会場19回エコイセザキ内
開催場所：伊勢崎本町5丁目 武松商事株式会社ブース

こんなものをリユースします！

食器類	調理器具類		
靴類	ぬいぐるみ		
工具類			
ゴルフクラブ	楽器	チャイルドシート	かばん等

エコファクトリーでは、自庫の在庫品のみを大量買取！
タンクや食器類などの汚れも取れないものは買取できません！
シーサイドイン 買取から持ち帰り！是非お越しください！

武松商事株式会社
エコファクトリー

〒206-0002 伊勢崎市伊勢崎1-1-10
TEL 0120-53-2766

地域イベントへの協賛と買取による不用品をごみにしない啓発活動

資料 (19) 新デザイン車両

廃棄物処理・リサイクル事業（業種）をもう少し身近で親しみのある事業として認知いただき、廃棄物の削減やリサイクル、リユースに少しでも関心を持っていただきたいので、市民の方の目に触れる機会が多い廃棄物収集運搬車両の外装を明るく、親しみのあるデザインに一新中です。

新デザイン車両



資料 (20) 各種広報活動

当社の販売促進、認知度向上が主目的ではありますが、積極的に露出することで業種、事業への認知度が高まるものと考えています。

不用品をごみにしないための啓発看板の掲出



① 「エコクルファクトリー」外壁面



② 金沢シーサイドライン駅構内看板



新杉田駅



金沢八景駅



鳥浜駅