

件名 都岡小学校仮設渡り廊下賃貸借

上記件名に係る仕様書(設計書)の内容に関する質問について、次のとおり回答します。

No.	項目(ページ数等)	質問内容	回答
1	設計書	本体、屋根はリース品で可能でしょうか。	リース品で可としますが、耐用年数を考慮してください。
2	設計書 P1	計画変更等法的手続き含むとありますが、計画変更等に要した期間によっては設置工期の変更等は可能でしょうか？	設置工期は仕様書に記載の仮設渡り廊下使用期間に間に合うように令和5年8月25日までとします。
3	設計書 A-K01	建物高さ及びモジュールについては各メーカー仕様でよろしいでしょうか。	よろしいです。
4	その他	申請に必要な前願の資料、既存配置図等のデータはありますか。	必要な資料は契約後貸与します。
5	その他	地中障害物があった場合は別途と考えてよろしいでしょうか？	よろしいです。
6	現場説明書	計画通知等申請業務については本業務に含まれると考えてよろしいでしょうか。	よろしいです。
7	支出割合	初年度支払いは記載通り2024年3月が最初になるのでしょうか。	その通りです。
8		計画敷地内において、既存不適格となる建物や工作物があった場合の是正工事に関しては別途でよろしいですか。	是正工事は不要です。
9		上記含まれる場合、必要工事内容の詳細をご指示ください。	No8 回答参照
10		10t車の進入は可能と考えてよろしいですか。不可の場合、何t車まで進入可能でしょうか。	仮設計画参考図では6tトラックまでと想定しています。
11		支障となる遊具等の移設及び撤去は本契約に含むとありますが、既存コンクリート腰壁撤去以外の外構工事はないものと考えてよろしいですか。	よろしいです。
12		上記以外の外構工事がある場合、工事内容詳細(仕様、数量、リース満了後	No11 回答参照

		の復旧の有無等)をご指示ください。	
13		既存コンクリート腰壁の仕様詳細図をご提示ください。	別紙参照
14		既存コンクリート腰壁のリース満了後の復旧は必要ですか	不要です。
15		既存スタンド上にも渡り廊下を設置するようになっておりますが、既存スタンドは撤去せず養生して設置を行うという考えでよろしいですか。	その通りです。
16		上記撤去、復旧が必要となる場合、既存詳細図をご提示ください。	No14.及び No15 回答参照
17		スタンド上部(GL±0部)の地面はアスファルト舗装と思われそうですが、厚み等現状舗装の仕様詳細をご教示ください。	スタンド上部の詳細図面はありませんが、アスファルト舗装工事厚み5cm程度を見込んでおります。
18		リース満了後の整地(上記以外グラウンド部)について、厚み等現状仕様詳細をご教示ください。	整地は不要です。
19		照明等の電気設備は不要と考えてよろしいですか。	よろしいです。
20		上記必要となる場合、必要数量等詳細をご指示ください。	No19 回答参照
21		同上、引込み先を図示ください。	No19 回答参照
22		雨水排水について、樋取り付けまでとし、地面に自然放流でよろしいですか。	よろしいです。
23		上記不可の場合、接続先を図示ください。	No22 回答参照

腰壁廻り 詳細図

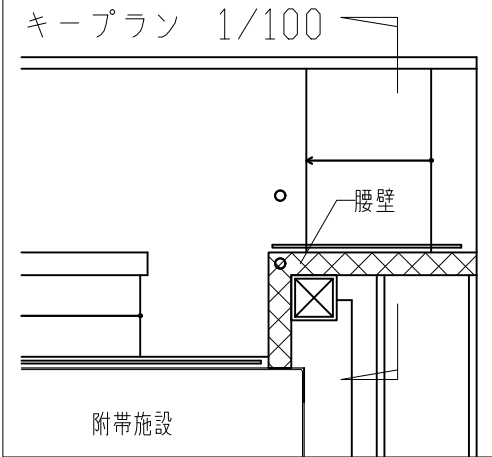
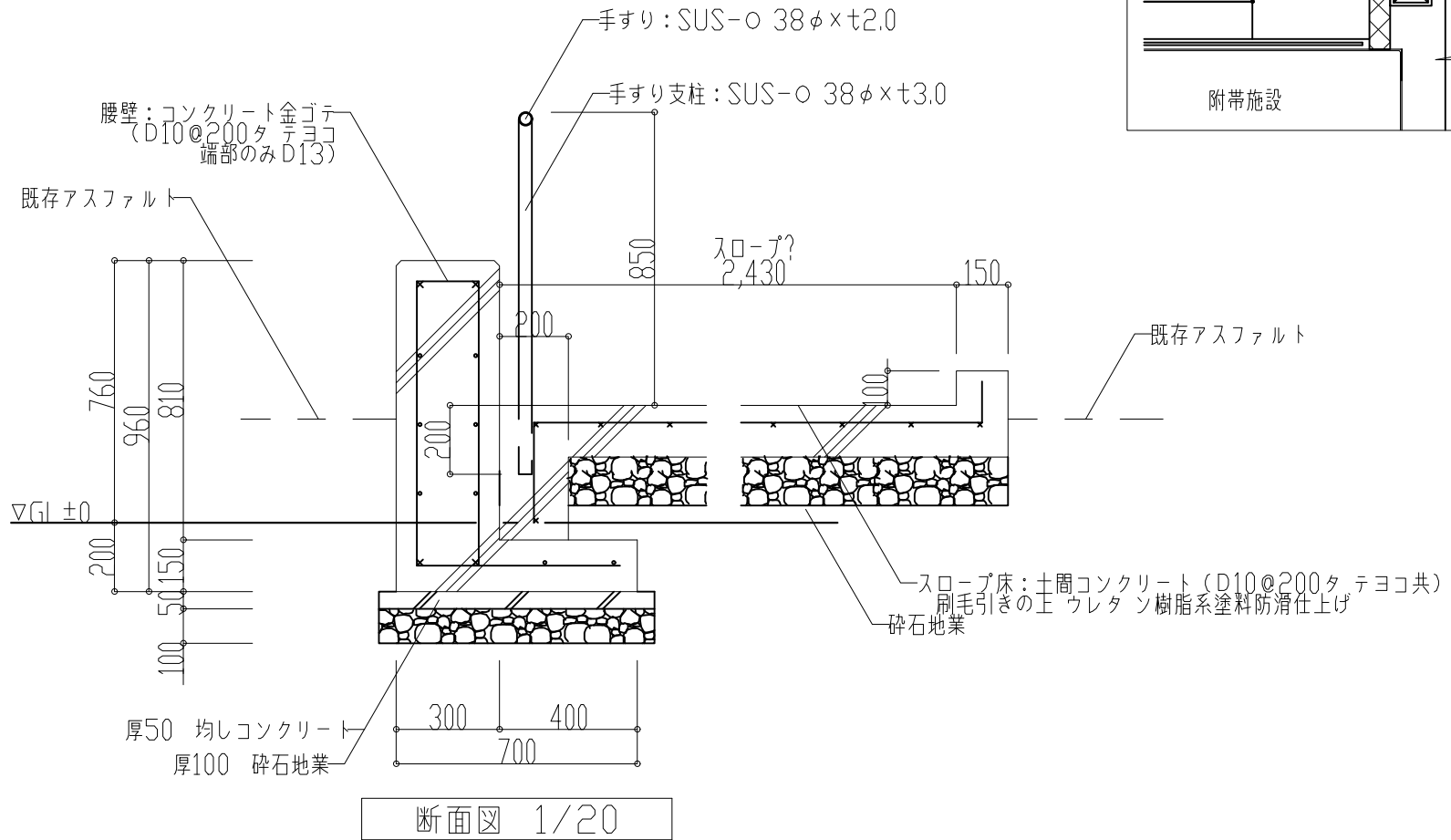

別紙