

借入(リース)物件仕様書(自動車)

1 車種等

車種	ダブルキャブ型ダンプトラック
ミッション	MT
台数	1台
総排気量	ディーゼル 3,000cc未満
乗用定員	6人
ドア数	4枚
車体カラー	①塗料はハイソリッドラッカーを使用し車両全体を黄色(日本塗料工業会標準色G4-346、標準色の改正があった場合は、これに相当する塗色とする)を用い、下塗り1回、中塗り1回、上塗り2回を行う。タイヤホイールも同色。 ②前面、両側面と後面に幅15cmの帯状かつ水平の白色帯を設ける。 ③フロントバンパー及びリアバンパーは白と赤のストライプを公安委員会の道路維持作業車の仕様に合致するように塗色する。(別添①参照)
指定文字等	ボディサイドの白帯前部から「(ハママーク)横浜市道路維持作業車」と黒色丸ゴシック体(1文字13cm×13cm)で記入し、前両側後部ドアの白色帯下部分に「瀬谷土木事務所」(縦6cm×横6cm)と記入。(別添①②参照)
車両総重量	5t未満(準中型免許対応)
積載量	2t以下
荷台	ダンプ三方開き、表面鉄板張り、後部はダブルフック付き、低床式(床面地上高900mm以下)
キャビン	運転席と後部座席を区別して車両法に定める保安基準により作成し、乗員座席はビニールレザー張りとする。床は鉄板加工をして前後の床にラバーマットを敷く。
散光式回転灯	黄色LED散光式警光灯(パトライト製AZF-M1LB-Y 同等品可)を運転席屋根中央部に取り付け、運転助手席とも点滅操作できる位置にスイッチを設置すること
装備品	エアコン ドライブレコーダー(フロント) AM・FMラジオ 時計 バックブザー フロアマット 前後サイドバイザー(ロングタイプ) 車両用消火器(ABC消火器1kg) パワーステアリング エアバッグ(運転席・助手席) ABS 荷台座席寄りに角と角材設置(回転灯の高さまで 別添③参照) ドアとドアの間にミラーを両サイドに設置(サイズは別添④参照) ルーフデッキ(縦620×横1200×高さ80程度 別添⑤参照) 後部座席工具箱を両サイドに設置(サイズは現車合わせ 別添⑥-①参照) フロアシフト 電動格納ミラー(左右独立スイッチ 別添⑦参照) パワーウィンドウ(運転席・助手席) サイドバンパー(付近に歯止めホルダーを左右一つずつ設置) リアバンパー(別添③参照) リアヒーター(別添⑥-2参照) 室内灯(ルームミラー付近) 後部座席出入口センターピラー部分に取手設置(両側) 後部座席出入用にステップ設置 けん引フックを前後に設置(別添⑧参照) 後あおり レバー式ロック(別添⑨参照) 外側工具箱(後部座席下=スペアタイヤ格納部分へ装着)(別添⑩参照) ETC(セットアップ込み) スペアタイヤ(格納部へは収められないので、別途納品)

	<p>ルームミラー型後部確認カメラ(運転席・助手席から操作できる位置にモニター設置) (別添⑪参照) アンダーミラー 助手席サンバイザー 間欠ワイパー 荷台(別添③参照) 輪止め一式 キー4個 導板掛(別添⑨参照) 丸棒型ステップを両サイドに設置(別添⑩参照)</p>
特別装備	ダンプ鳥居形状はL型アングルにより角出し
該当車種	いすゞ ダブルキャブダンプ 2t積 低床
その他参考事項	<p>車両の状況により、装備品のサイズは現車合わせによる若干の変更可(別途打合せ) 現在の使用状況:年間平均走行距離 約10,000km ドライバーの状況:複数人 九都県市指定低公害車:適合 神奈川県陸運事務所への車両登録及びそれに付随する車庫証明、車両検査は 賃貸人において行う。「道路維持作業用自動車」の指定は、賃借人名義において賃貸 人が手続きを行う。</p>

- 2 物品納入期限 令和2年3月3日
- 3 借入期間（本年度分） 令和2年3月2日から令和2年3月31日まで
- 4 借入月数（本年度分） 1か月
- 5 予定借入期間 7年間
及び最終日 令和9年3月1日

6 物品保管場所

所在地	名称	電話番号	台数
横浜市瀬谷区三ツ境 153-7	横浜市瀬谷区瀬谷土木事務所	045-364-1105	1

7 付帯事項

(1) 物品の搬入・撤去等

運搬・搬入及び撤去に要する費用は、すべて賃貸人の負担とする。

(2) 公租・公課

リース期間中（登録時を含む。）における公租公課については、賃貸人の負担とする。

ただし、契約期間（更新した場合を含む。）中に自動車に関する新税が創設された場合又は税額等が変更された場合は、賃借人と賃貸人とは、当該増減額分の取扱いについて協議の上決定する。

(3) 入札方法

この入札は、4に掲げる借入期間（本年度分）における賃借料の総価により行う。

(4) 賃借料の支払

賃借料の支払いは、毎月後払いとする。なお、借入開始日の属する月の賃借料については、借入開始日にかかわらず、月額賃借料を支払うものとする。また、予定借入期間の最終日が属する月（最終日が月末の場合を除く。）の賃借料については、支払わないものとする。

(5) 自動車リサイクル料

当該車両にかかる自動車リサイクル料については、賃貸人の負担とする。

(6) 保険・車検・点検整備

賃貸借契約約款第5条の規定にかかわらず、リース期間中（登録時を含む。）における自動車賠償責任保険その他保険料、車検・点検整備については、賃借人の負担により賃借人が手続を行うものとする。

(7) 物品の再リース・売却

賃貸人は、予定借入期間満了後、本市の求めに応じて、物品を再リース又は売り渡すものとする。再リースする場合の月額賃貸料又は売り渡す場合の売買価格については、両者の協議の上決定する。

(8) 賃貸借契約約款第7条第2項中「又は使用」を削除して適用する。

(9) 賃貸借契約約款第12条中「設置場所」とあるのは「保管場所」と読み替えて適用する。

8 発注担当課

所在地 横浜市瀬谷区三ツ境 153-7

担当者 瀬谷区瀬谷土木事務所 TEL：045-364-1105

管理係：鈴木 登 FAX：045-391-6974

別添①

フロント・リアバンパー
ストライプ仕様

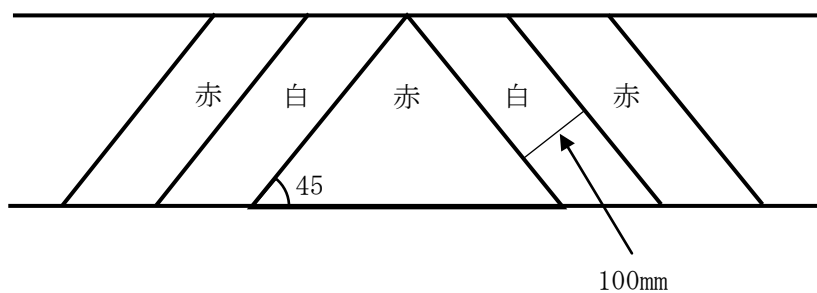

○本市徽章

明治 42 年 6 月 5 日
告示第 44 号

本市徽章ヲ次ノ通り相定ム
地質 白
徽章 赤

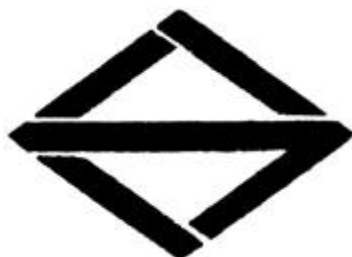

寸法割合

高サハ横ノ 100 分ノ 70
線幅ハ横ノ 100 分ノ 8
線隙ハ線幅ノ 4 分ノ 1

<ダンプトラック>



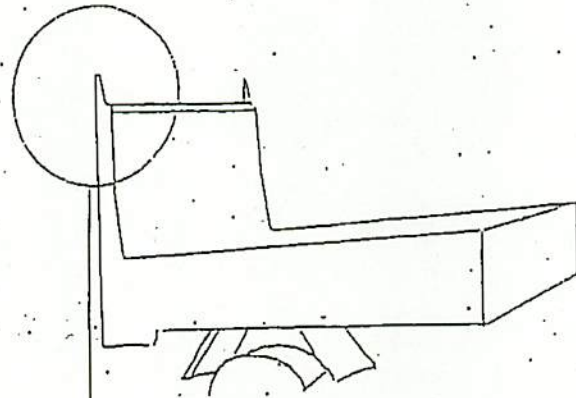

角出 L型 (30mm x 30mm) 厚3mm:
2点ボルト止め

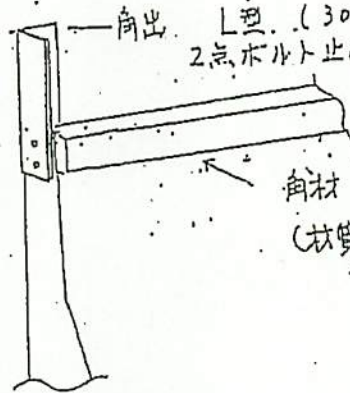

角材 (50mm x 70mm x 荷台幅)
(材質: アロイトン材)

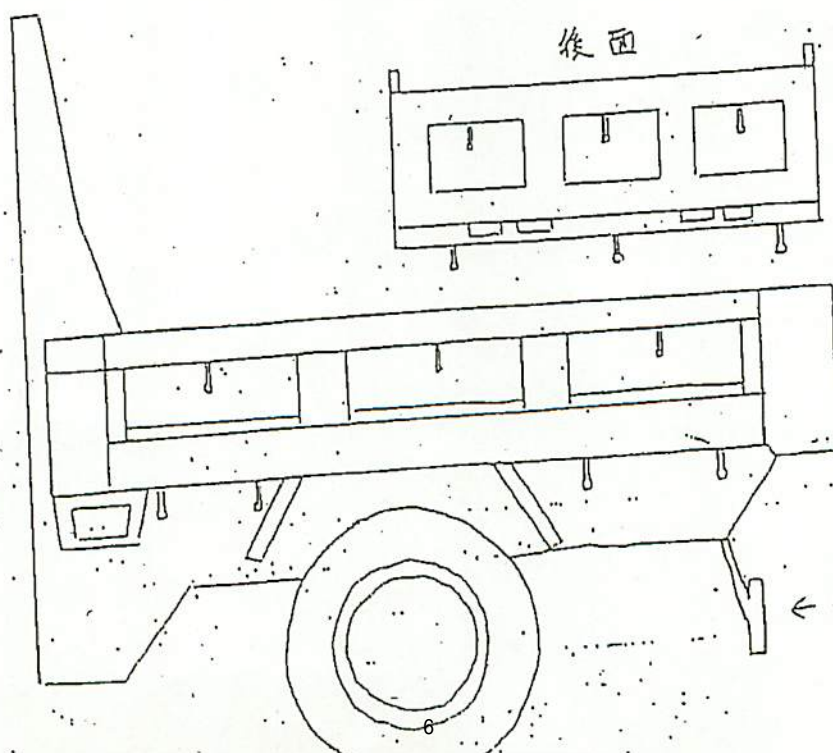

後面

・あかりフックは
両側面7個
後部は6個

(計20個)

← リアパルパー

側面

④



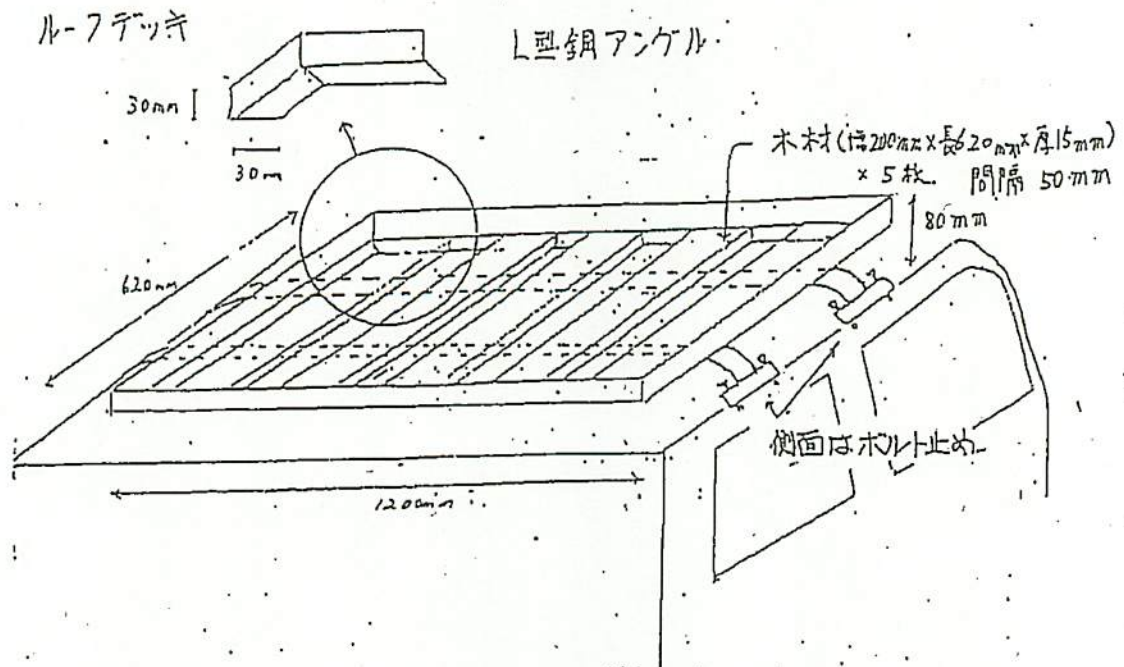

後部座席工具箱

⑥-1



後部座席 工具箱

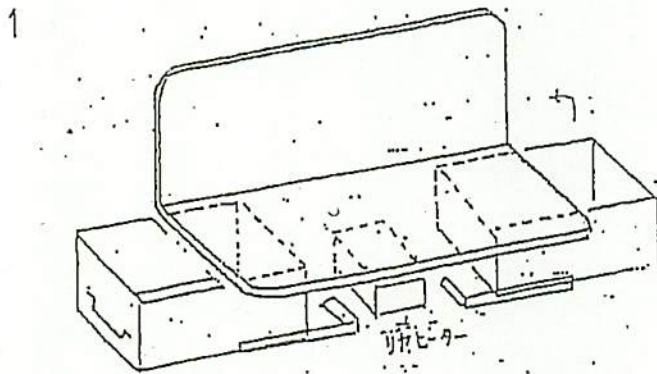

工具箱の大きさは、後部座席と同程度。

厚さ1.5mm

※図は、リチヒーターが中央にある場合の設置例を示しています。

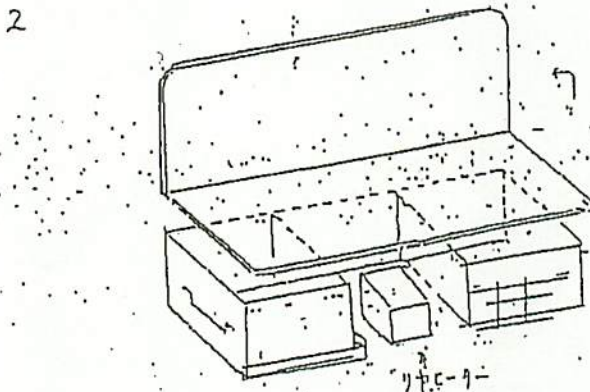

3

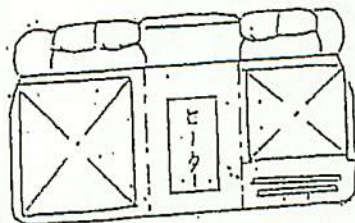

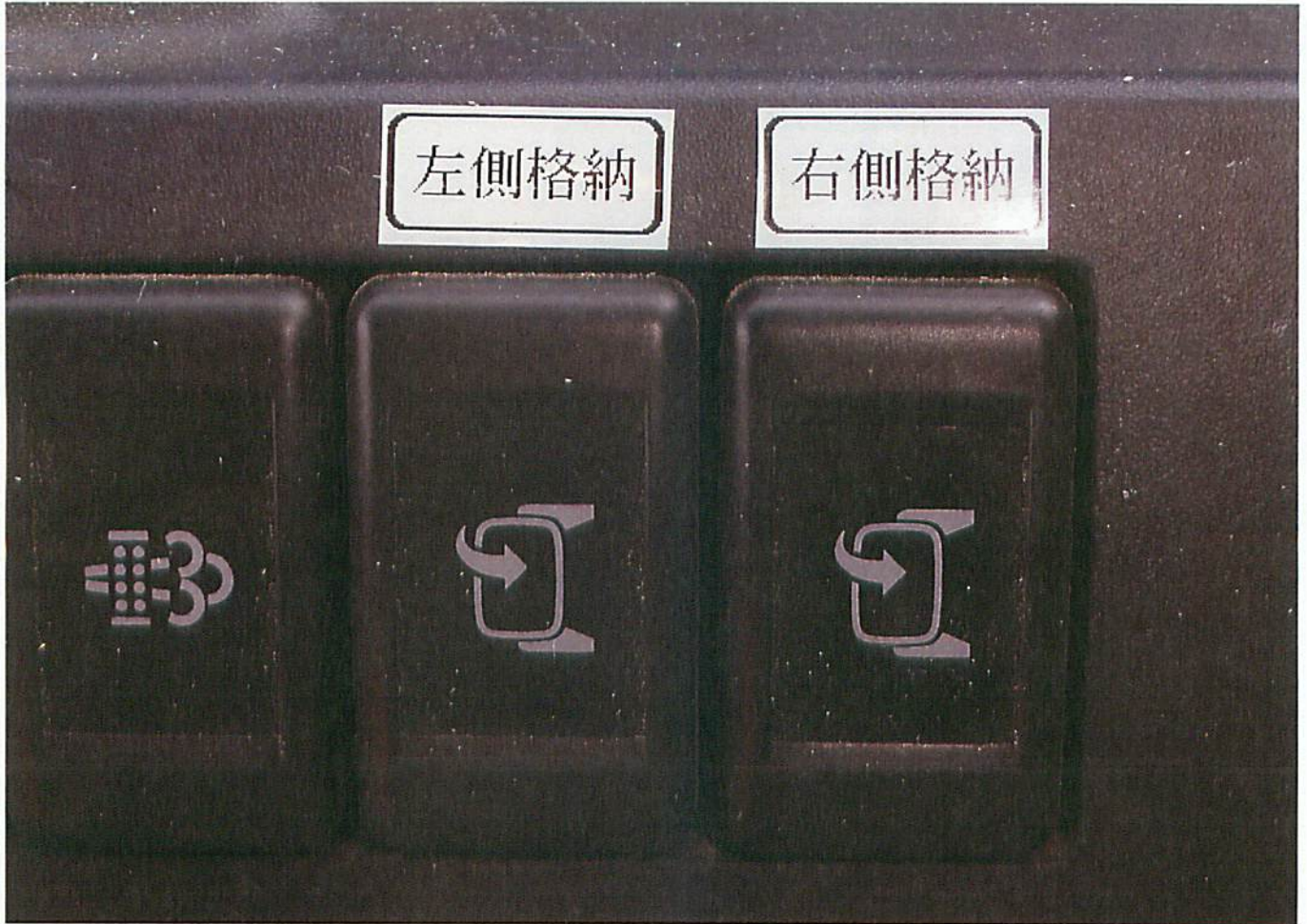

後部確認カメラ

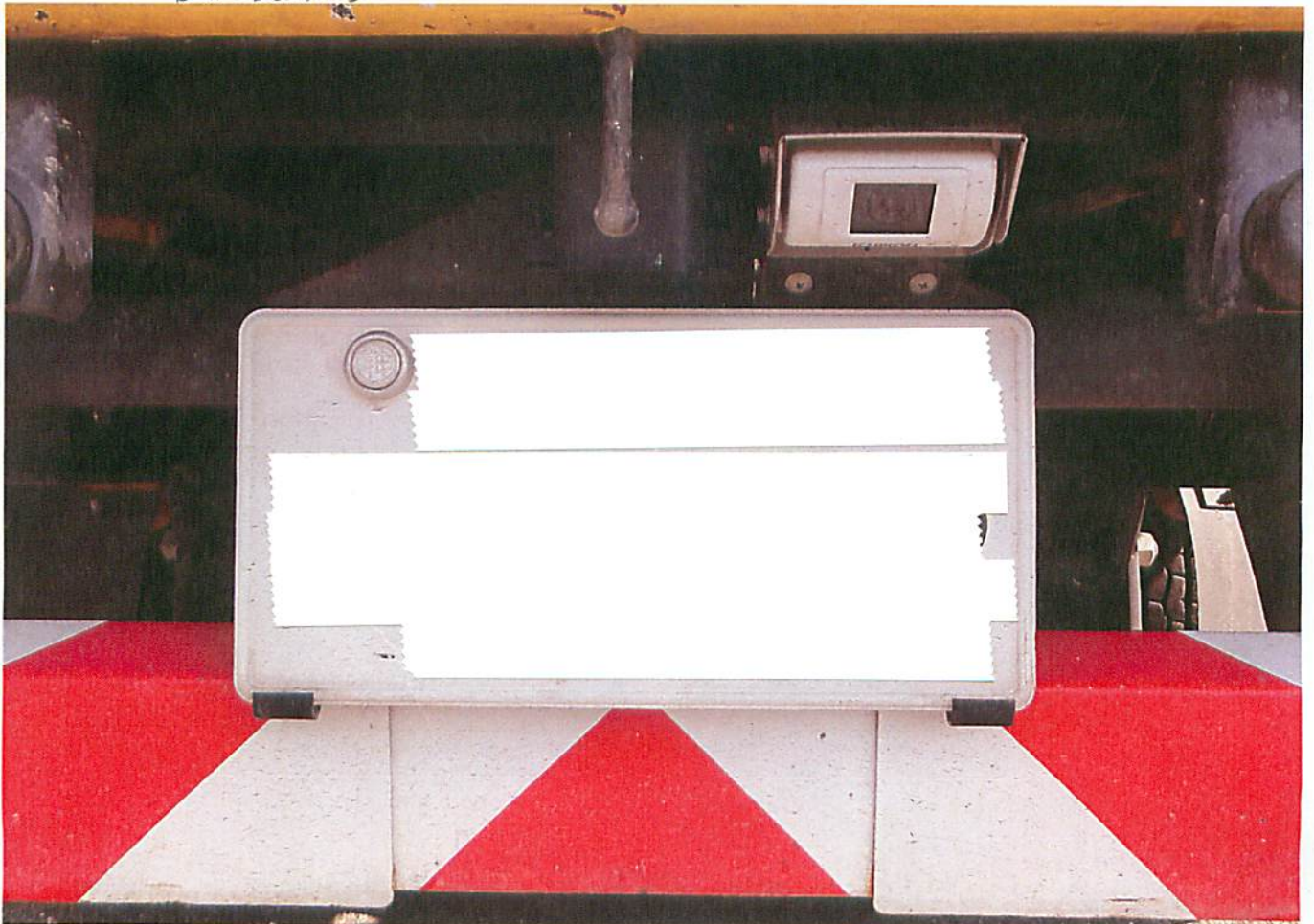



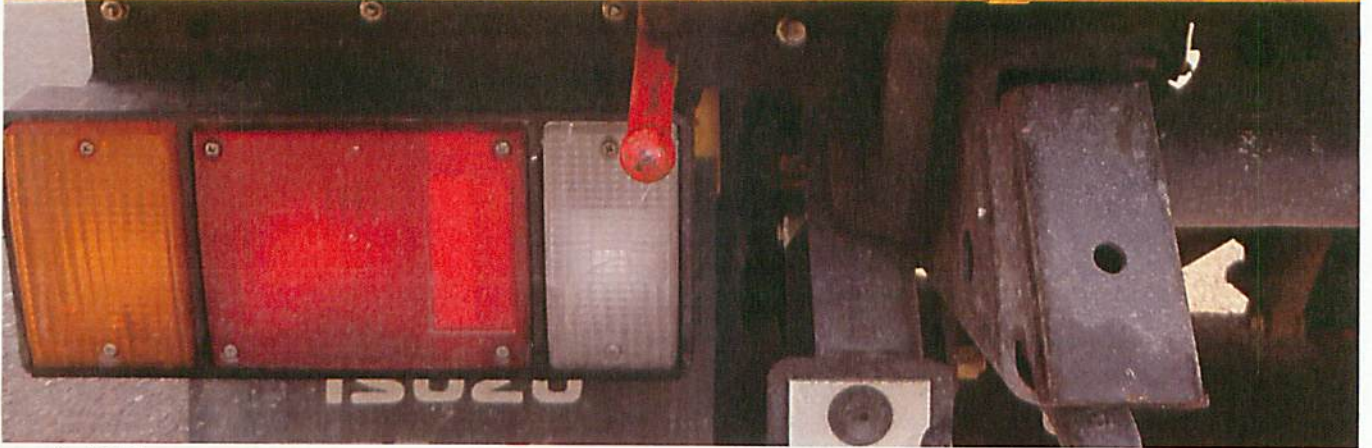

導板掛



- 外側工具箱 (幅約700mm×高さ約350mm×奥行約300mm、要別途打ち合わせ)
- 丸棒スリッパ (両サイド)

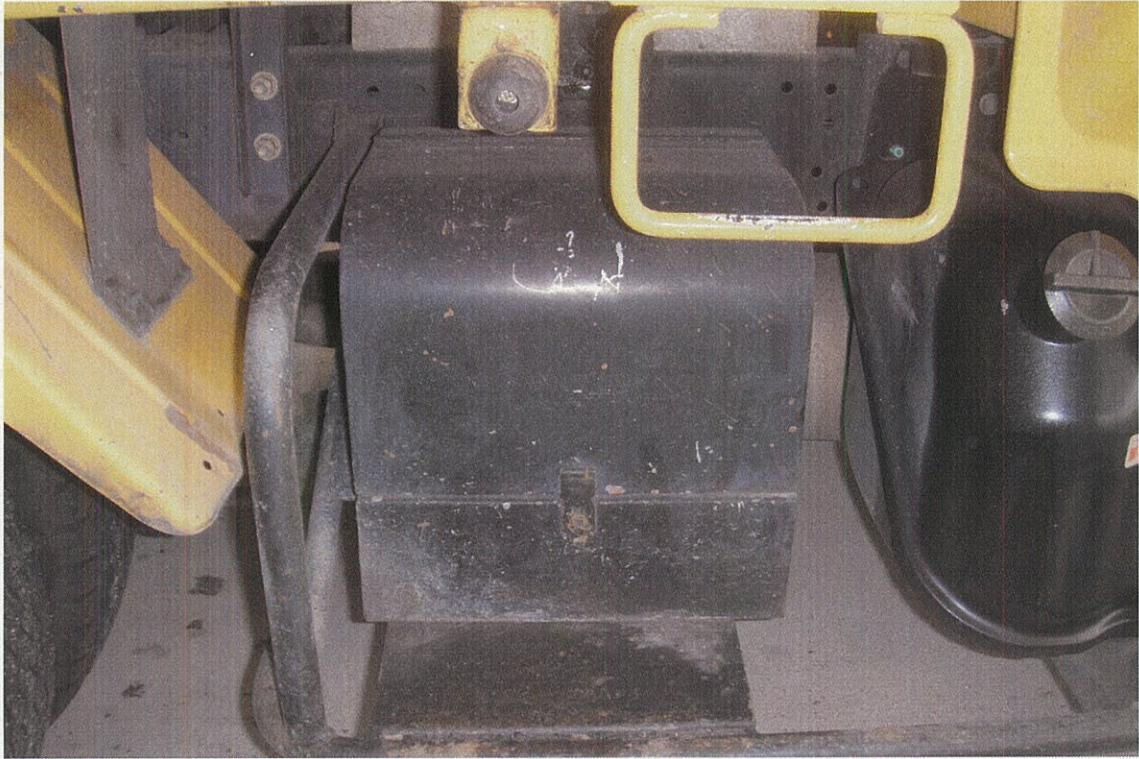

後部確認カメラ (運転席・助手席の操作できる位置にモニター設置)

